

M-COV-1.1: MONTAGEANLEITUNG SPUCKSCHUTZ

Montageanleitungen

Montageanleitung für die Modelle gültig.
ST5050-1 / ST5050-2 / ST6080-1 / ST6080-2

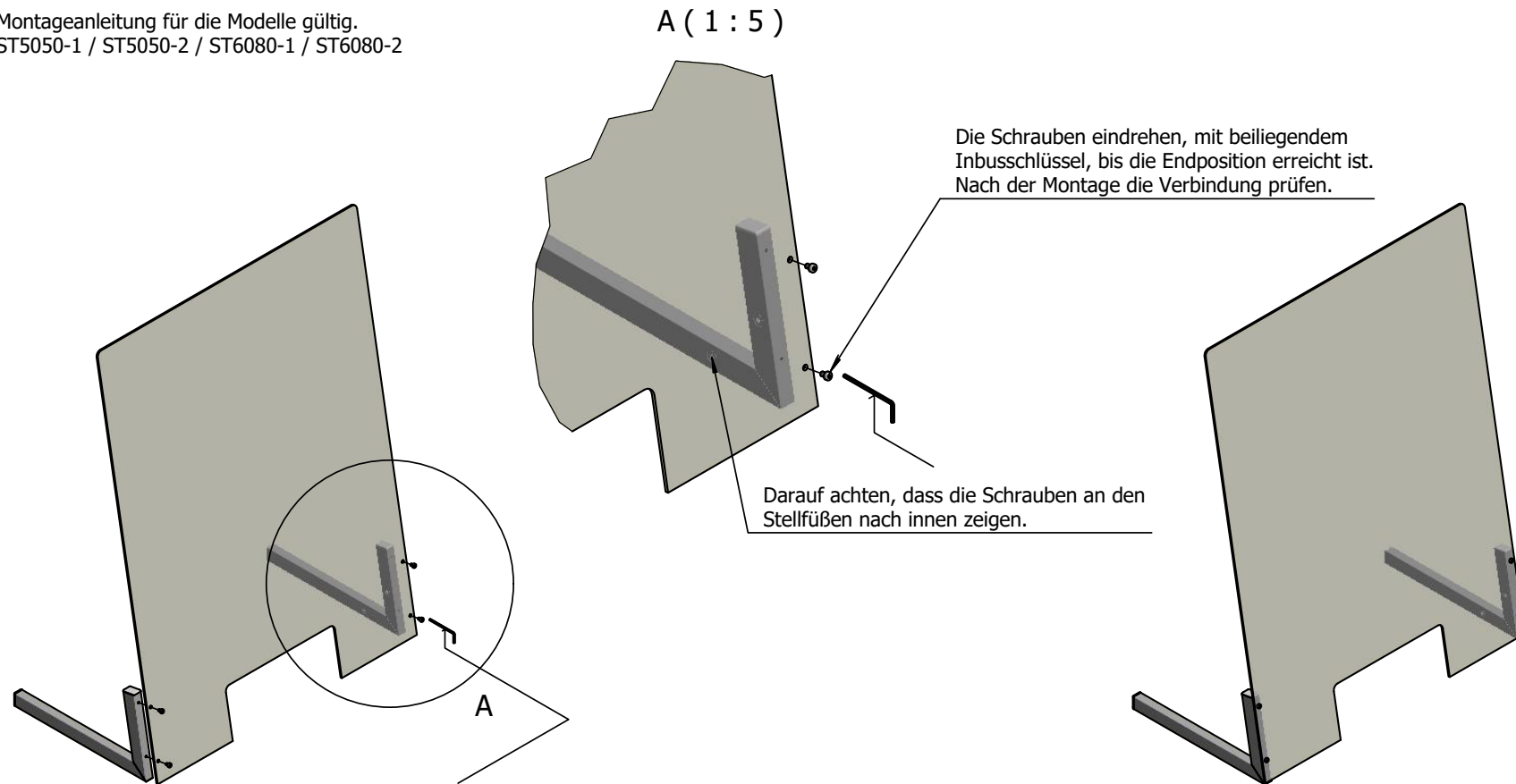

Es muss darauf geachtet werden, dass der Spuckschutz auf geeignetem ebenen Untergrund aufgestellt wird und den Gegebenheiten angepasst gegen Kippen gesichert wird.

E-000646-0084A-001 A In Bearbeitung