

Eckposition

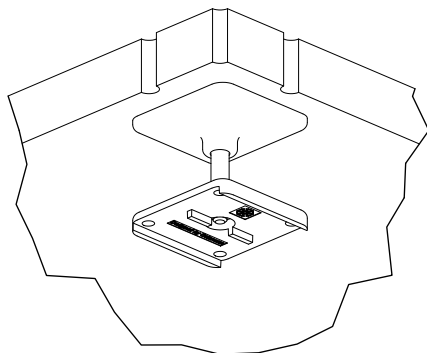

Bei Eckplatten werden die HebefüÙe beidseitig ohne seitlichen Überstand platziert. Es kann nur eine Platte auf einem Fuß aufgelegt werden.

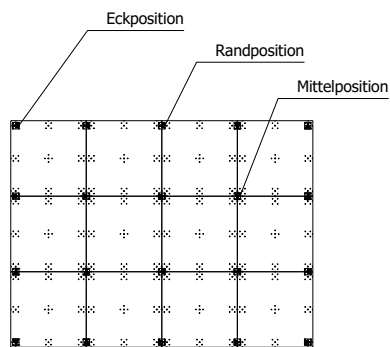

Randposition

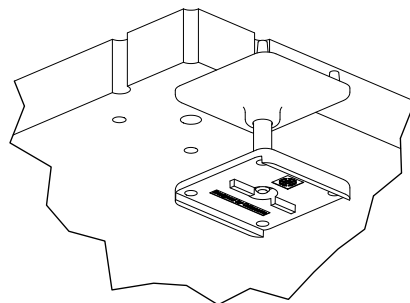

Bei Randplatten werden die HebefüÙe einseitig mit seitlichem Überstand platziert. Es können zwei Platten auf einem Fuß aufgelegt werden.

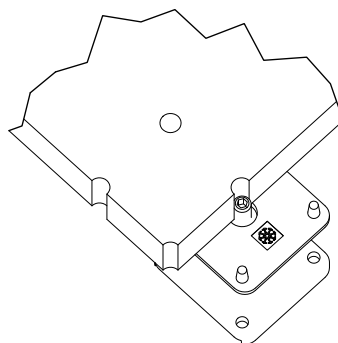

Mittelposition

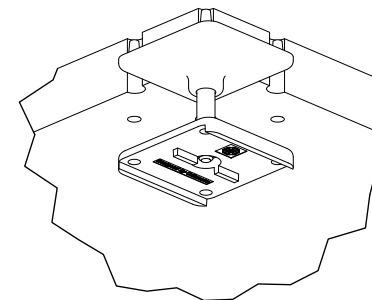

Bei Mittelplatten werden die HebefüÙe beidseitig mit Überstand platziert. Es können vier Platten auf einem Fuß aufgelegt werden.

