

Verwendete Systembauteile E 297, E 292, E 292/A, E 430

Empfohlene Glasstärke: 5mm (max. 6mm)

Hinweis für max. Türegroße
(Glasmaße) siehe Blatt 4.1

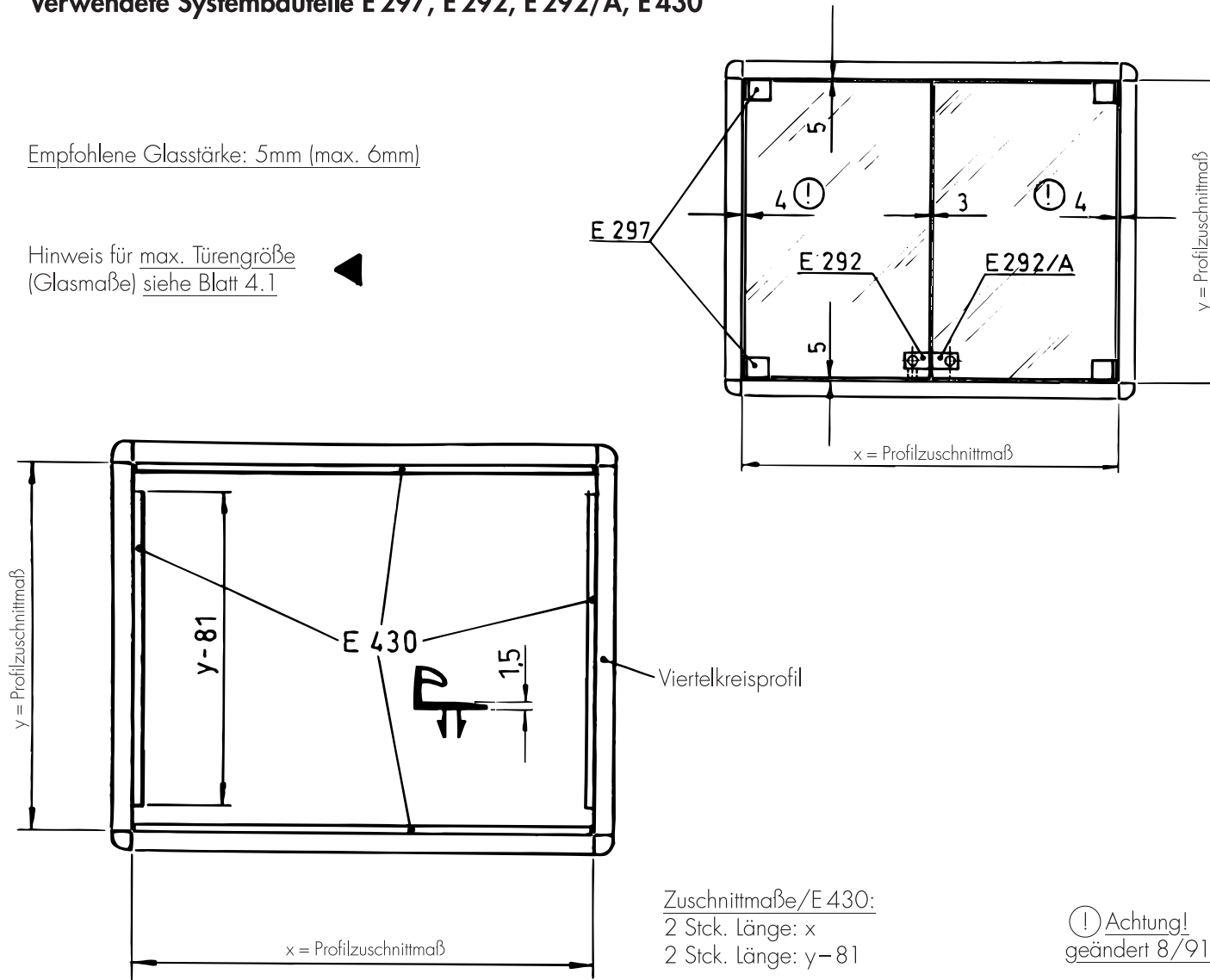

Glastürmaße:

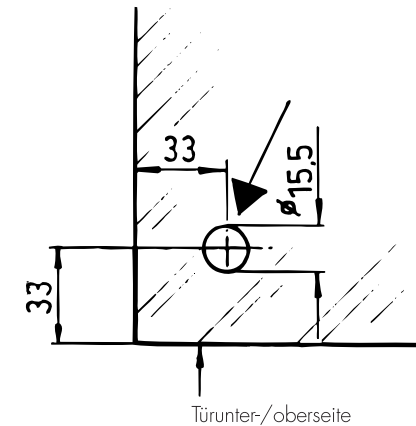
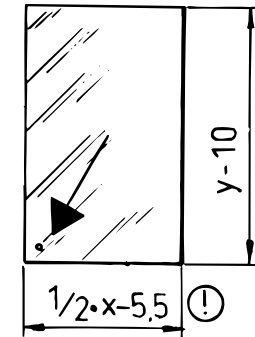

Zuschnittmaße/E 430:
2 Stck. Länge: x
2 Stck. Länge: $y - 81$

⚠ Achtung!
geändert 8/91