

verwendete Systembauteile: E 290, E 292, E 440, E 441 (gezeichnet DIN links)

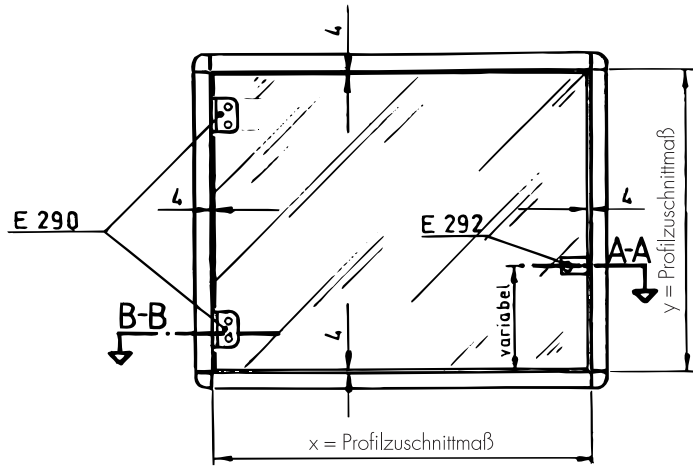

Empfehlung für Glasstärke: 6–8 mm

Glastürmaße:

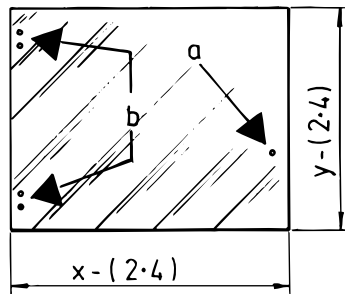

Hinweis für max. Türeggröße
(Glasmaße) siehe Blatt 4.1

Schnitt B-B

